



3 Bis rue Barrouin
BP 90126
42003 SAINT ETIENNE Cedex 1
Tel : 04 77 81 34 00 - Fax : 04 77 81 30 26

LEVAGE MANUEL SMV

Catalogue
Technique

PALAN CHARIOT MANUEL

GAMME SMV

Fabriqué par Victory International

- Gamme allant de 250kg à 30 tonnes reprenant l'ensemble des caractéristiques des palans et chariots SMV.
- 2 versions : par poussée (SA) ou par chaîne (AA)
- Très standardisé et facile à monter
- Faible effort de translation, galets acier montés sur roulement à billes
- Rayon de courbure minimal
- Fiable : anti-chute de série, flasques largement dimensionnés, chaîne de manoeuvre zinguée en standard

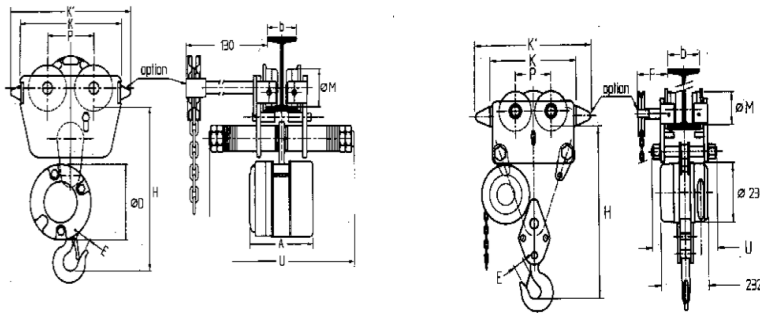

GARANTIE 3 ANS

Références	Capacité en Tonne	Poids (kg)		Rayon de courbure	Largeur de fer	ENCOMBREMENT (mm)										
		SA	AA			A	D	F	E	H	J	K	K'	M	P	
...0,2503	0,25	13	16,5	400	42 à 170	145	126	130	24	250	285	200	240	62	91,2	
...0,2503	0,25	14,5	18	400	172 à 300	145	126	130	24	250	415	200	240	62	91,2	
...0,5003	0,5	13	16,5	400	42 à 170	145	126	130	24	250	285	200	240	62	91,2	
...0,5003	0,5	14,5	18	400	172 à 300	145	126	130	24	250	415	200	240	62	91,2	
...1,0003	1	19,8	23,3	400	42 à 170	172	166	130	25	320	285	200	240	62	91,2	
...1,0003	1	21,3	24,8	400	172 à 300	172	166	130	25	320	415	200	240	62	91,2	
...2,0003	2	38,5	42	500	58 à 178	232	234	130	34	435	320	230	270	69	106,5	
...2,0003	2	40	43,5	500	180 à 300	232	234	130	34	435	420	230	270	69	106,5	
...2,5003	2,5	38,5	42	500	58 à 178	232	234	130	34	435	320	230	270	69	106,5	
...2,5003	2,5	40	43,5	500	180 à 300	232	234	130	34	435	420	230	270	69	106,5	
...3,0003	3	75	80	850	66 à 150	232	234	145	40	615	300	324	424	100	137	
...3,0003	3	79,4	84,4	900	155 à 300	232	234	145	40	615	443	324	424	100	137	
...4,0003	4	75	80	850	66 à 150	232	234	145	40	615	300	324	424	100	137	
...4,0003	4	79,4	84,4	900	155 à 300	232	234	145	40	615	443	324	424	100	137	
...5,0003	5	75	80	850	66 à 150	232	234	145	40	615	300	324	424	100	137	
...5,0003	5	79,4	84,4	900	155 à 300	232	234	145	40	615	443	324	424	100	137	
...7,5003	7,5	186	190	1900	110 à 190	232	234	155	47	735	350	542	632	177	222	
...7,5003	7,5	192,5	196,5	2100	200 à 300	232	234	155	47	735	460	542	632	177	222	
...10,0003	10	204	210	1900	110 à 190	232	234	155	47	770	350	542	632	177	222	
...10,0003	10	210,5	216,5	2100	200 à 300	232	234	155	47	770	460	542	632	177	222	
...12,5003	12,5	242,5	248,5	1900	110 à 190	232	234	155	56	760	350	542	632	177	222	
...12,5003	12,5	249	255	2100	200 à 300	232	234	155	56	760	460	542	632	177	222	
...15,0003	15	463,5	470	2100	110 à 212	254	234	155	56	875	550	490	630	177	222	
...15,0003	15	472,2	478,7	2200	220 à 300	254	234	155	56	875	550	490	630	177	222	
...20,0003	20	489,5	496	2100	110 à 212	254	234	155	86	950	550	490	630	177	222	
...20,0003	20	498,2	504,7	2200	220 à 300	254	234	155	86	950	550	490	630	177	222	
...30,0003	30	594,5	601,3	-	110 à 212	325	234	155	88	1150	550	1000	1140	177	222/288	
...30,0003	30	603,5	610	-	220 à 300	325	234	155	88	1150	550	1000	1140	177	222/288	

OPTIONS : (compléments d'information voir page 22)

- Limiteur de charge
- Bac ou sac à chaîne
- Commande déportée
- Système de blocage sur fer
- Chaines suivant hauteur de levée et de manoeuvre
- Atex Zone 1 et Zone 2
- Basse température (-40°C)
- Anticorrosion (chaîne inox, peinture offshore...)
- Réception par organisme
- Test peinture
- Ressuage ou radiographie
- Système de blocage sur fer